

# SOUDEUSE EN L SEMI-AUTOMATIQUE AU VÉRIN PNEUMATIQUE **YS-BLA-8060**

Soudeuse en L semi-automatique pour emballage rétractable. La meilleure solution pour le rétrécissement de produits de grandes dimensions dans un processus industriels continus. Descente automatique du cadre de soudure par une minuterie ou par une pédale. Le produit est transporté grâce à un convoyeur motorisé vers un tunnel de rétraction. La machine dotée d'un collecteur de déchet.

**AIRTAC** Schneider  
Electric

**1** ANNEE  
GARANTIE



[www.innovexalgerie.com](http://www.innovexalgerie.com)

**INNOVEX**<sup>®</sup>  
Machine

# Caractéristiques techniques

|                               |                               |
|-------------------------------|-------------------------------|
| Alimentation                  | AC 220V,50Hz 1 kW             |
| Hauteur de la table           | 830 mm                        |
| Barre de soudure              | 800×600 mm                    |
| Dimension minimale du produit | (A×B×C) 50×50×10 mm           |
| Dimension maximale du produit | A+C<750mm, B+C<550mm, C<150mm |
| Pression d'air                | 6 Bars                        |
| Dimensions de la machine      | L1962×W1112×H1019mm           |
| Production moyenne par minute | 8-15 pcs/min                  |

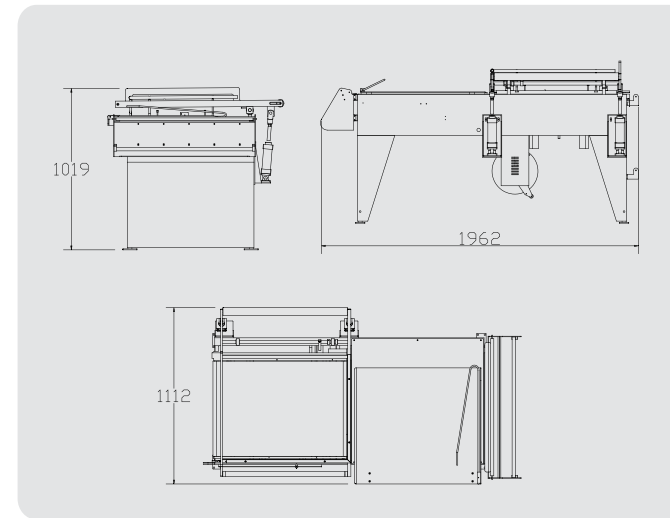

- Descente automatique de la barre de soudure grâce à une minuterie ou une pédale qui fonctionne par un vérin pneumatique.
- Programmation chronométrique de barre de soudure et du convoyeur.
- Fonctionnement silencieux et niveau de bruit réduit.
- Lame de soudure revêtu en téflon pour une durée de vie accrue.
- Système de perforation du film pour éviter la formation de bulles d'air.
- La machine s'adapt a tout types de tunnels de rétraction, de différentes hauteurs et dimensions.
- Enrouleur automatique pour la récupération des déchets
- La machines est conforme aux normes CE.

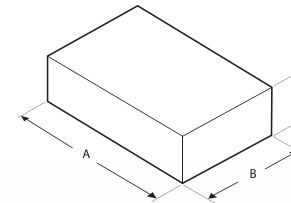

## Consommable



**Film rétractable**  
**POF, PVC, PE...**

Dimensions bobine film:  
D x E x F  
**D 850xE 250xF 75mm**

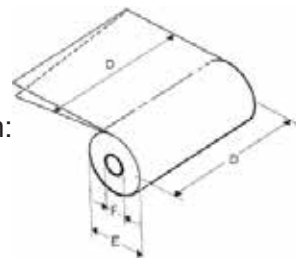

## Tunnel de rétraction

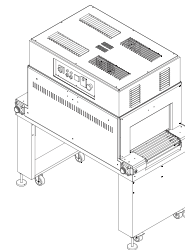

**Différents types de tunnels de rétraction sont adaptable à cette machine**

## Option

Convoyeur extensible ou fixe

