



BANDEROLEUSE À ANNEAU TOURNANT SEMI-AUTOMATIQUE

CTR-60AC

La banderoleuse horizontale à anneau tournant est une machine d'emballage semi-automatique destinée au filmage de produits longs comme des tubes, des rouleaux de tapisserie ou encore des tubes plastiques ou aluminium extrudés.

SIEMENS Schneider Electric OMRON

1 ANNEE
GARANTIE



www.innovexalgerie.com

INNOVEX[®]
Machine

Caractéristiques techniques

Alimentation	1Phase/220V/50Hz/ 1.0kw
Pression	0.4-0.6 MPa
Vitesse de rotation	100rpm
VCapacité d'emballage ronde	Φ102 - Φ330 mm
Capacité d'emballage carré	Min Larg 102 mm, Max Larg 560 mm, Min Haut 50 mm. Max.
Longueur du produit	240 mm - ∞

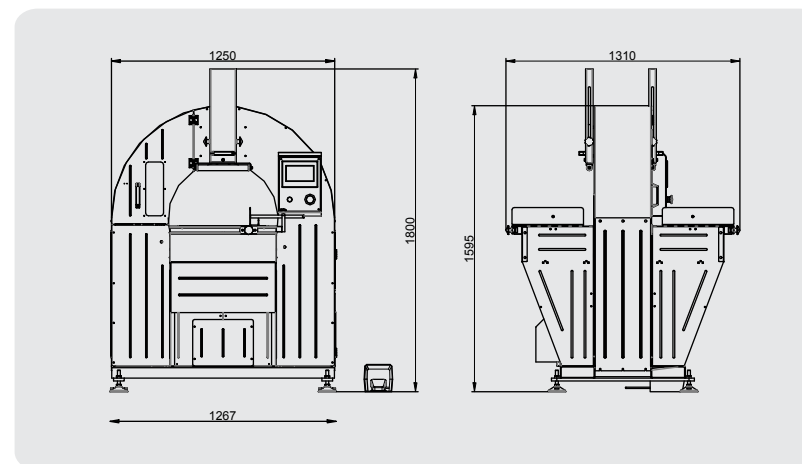

Processus de fonctionnement :

L'opérateur introduit le produit manuellement jusqu'à l'arche de la banderoleuse, et le pose sur le convoyeur à rouleaux tout en appuyant sur la pédale et en poussant le produit, la machine l'enveloppe de film étirable. le produit sortira complètement emballé de l'autre côté du convoyeur à rouleaux

Caractéristiques

- Structure en acier.
- Tension du film étirable réglable en fonction du produit à emballer
- Système de transmission par courroie trapézoïdale (moins de maintenance).
- Anneau tournant monté sur structure.
- Machine conforme aux normes CE.

Consommable



Film étirable LLDPE

Extensible de 100 à 300%

A. Diamètre interne : Φ 50 - Φ 76mm

B. Diamètre externe : 100 - 200mm

C. Largeur du rouleau : 76 mm(3"), 102 mm(4")

D. Epaisseur du film : 17 - 35 μm (standard)

