



# BANDEROLEUSE À PLATEAU TOURNANT AVEC PRESSE 02 TONNES

## MH-FG-2000BC

Banderoleuse/ filmeuse de palettes avec presse pour le banderolage de palettes par film étirable, elle dépose l'étirable avec programmation de: nombre de tours, nombre montées/descentes, et la tension d'étirage de l'étirable avec démarrage progressif du plateau tournant. Possibilité commande manuelle. Vitesse de la table tournante et montée/ descente porte bobine et tension d'étirage du film variable.

**SIEMENS** Schneider  
Electric



[www.innovexalgerie.com](http://www.innovexalgerie.com)

**INNOVEX**<sup>®</sup>  
Machine

## Caractéristiques techniques

Alimentation	1Phase/220V/50Hz/ 1.12kw
Diamètre de la presse	900mm
Poids max de la palette	2000kg
Hauteur max de la palette	3000mm
Diamètre du plateau	Ø1500mm
Vitesse de rotation	0 - 12 r/min

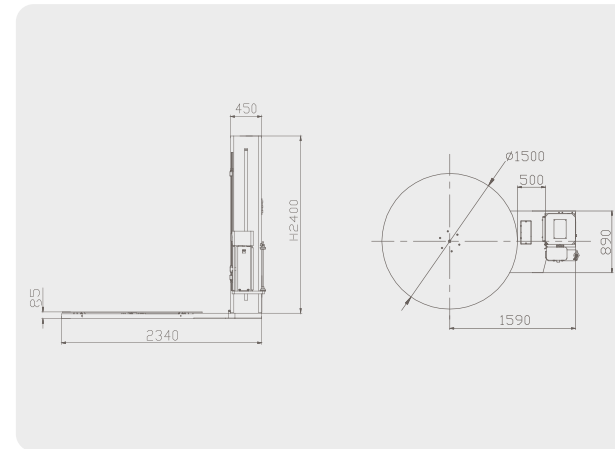

- Photocellule pour la détection de la hauteur de la palette.

- Presse stabilisatrice de palette motorisé.
- Plateau épais , entrainement par chaine et multiples galets, mat renforcé mécano soudé
- Démarrage progressif pour les charges instables et/ou légères
- 2 Variateurs Schneider pour : réglage de la vitesse de la table tournante et de porte bobine.
- Photocellule pour la détection de la hauteur de la palette
- Position d'arrêt de la palette sur plateau est le même que celle de démarrage.
- Descente du chariot jusqu'à sa détection par un fin de course inférieur.
- Rampe d'accès au plateau incluse avec la machine.
- Machine conforme aux normes CE.



- Tension de film électrique et Réglage de tension par un moteur réducteur.

## Consommable



Film étirable LLDPE

Extensible de 100 à 300%

A. Diamètre interne : Ø50~φ76mm

B. Diamètre externe : Ø≤280mm

C. Hauteur du rouleau : 100 ~500mm

D. Epaisseur du film : 17 ~25m (standard)

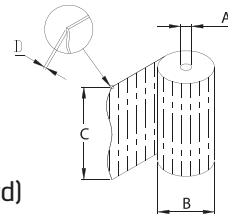

- Programmation du nombre de tours, vitesse du plateau et de la tension de l'étirable avec un tableau de fonctionnement fait d'une carte microprocesseur.