



# FERMEUSE DE CAISSES (Scotcheuse) SEMI-AUTOMATIQUE HAUTE CADENCE

## MH-FJ-1D

La scotcheuse FJ-1D utilise le ruban adhésif pour sceller la partie inférieure et supérieure des caisses en carton de format fixe. elle est équipée de deux systèmes motorisés dessus/dessous. Conçu pour caisses de poids lourdes grâce à 4 bandes d'entraînement en haut et en bas de la machine qui assurent le maintien des caisses.

1 ANNEE  
GARANTIE



[www.innovexalgerie.com](http://www.innovexalgerie.com)

**INNOVEX**<sup>®</sup>  
Machine

# Caractéristiques techniques

Alimentation	AC220V/50-60Hz/400W
Hauteur de la table	530mm-750mm (adjustable)
Vitesse du convoyeur carton	19 m/min
Bruit de la machine	≤75 dB(A)
Conditions d'environnement	Humidité ≤90% Temp 0°C ~ 40°C
Poids de la machine	130kg
Dimensions de la machine	L970xW890xH (+700)

- 2 systèmes motorisés dessus/dessous équipés de 4 bandes d'entraînement de largeur de 48 à 72mm
- Équipée de deux convoyeurs à rouleaux en inox libres en amont et en aval.
- Deux moteurs de 220v puissants ( Un moteur dans la partie supérieure et un en bas de la machine)
- Tension du ruban adhésif réglable.
- Table aux rouleaux en acier inoxydable montée sur pieds réglables en hauteur.
- Réglage facile par manivelle de format de la caisse.
- Bouton d'urgence dans un emplacement proche de l'utilisateur.
- Machine conforme aux normes CE

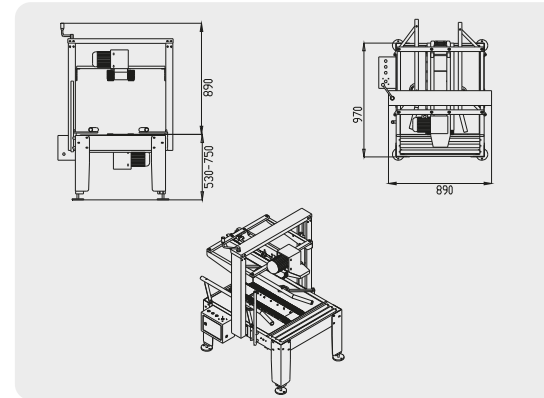

Convoyeur à rouleaux en acier inoxydable.



Contrôle parfait avec 4 bandes motorisées en haut et en bas munies de guides latéraux en bas et des galets latéraux en haut.



Bouton arrêt d'urgence



Têtes de ruban rapidement démontables sans clé.

## Consommable

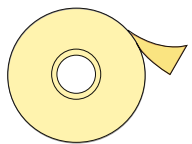

**Ruban adhésif KRAFT, BOPP**

Largeur du ruban 48 - 72mm

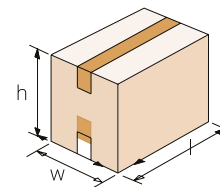

## Dimensions de la boîte

	Min	Max
L	150	∞
W	180	500
H	120	480

## Option

Convoyeur extensible ou fixe

