



# FERMEUSE DE CAISSES (Scotcheuse) SEMI- AUTOMATIQUE MAX

La scotcheuse MAX utilise le ruban adhésif pour sceller la partie inférieure et supérieure des caisses en carton de format fixe. elle est équipée de deux moteurs en DC et des courroies en bas latéraux. Conçu pour sceller les caisses légères avec une cadence moyenne.

1 ANNEE  
GARANTIE



[www.innovexalgerie.com](http://www.innovexalgerie.com)

**INNOVEX**<sup>®</sup>  
Machine

# Caractéristiques techniques

Alimentation	AC220V/50-60Hz/240W
Hauteur de la table	690mm-750mm (adjustable)
Vitesse du convoyeur carton	22 m/min
Bruit de la machine	≤75 dB(A)
Conditions d'environnement	Humidité ≤90% Temp 0°C ~ 40°C
Poids de la machine	90kg
Dimensions de la machine	Lo875xLa900xH (+730)

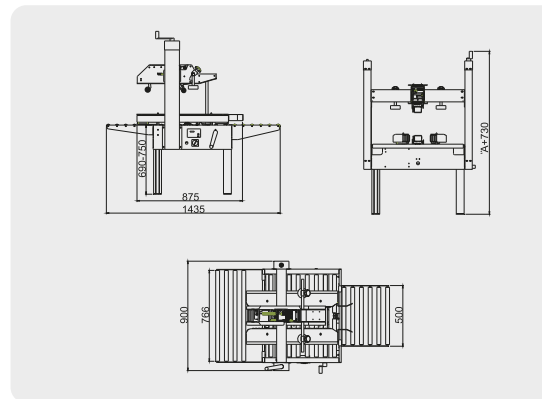

Réglage manuel de la hauteur par manivelle



Contrôle parfait des caisses par des guides et galets latéraux.



Hauteur de la table réglable

- Spéciale pour légères, petites et moyennes caisses.
- Deux courroies d'entraînement latérales fonctionnent par deux moteurs en DC.
- Convoyeurs à rouleaux en aluminium libres en amont et en aval.
- Réglage facile en hauteur et largeur de carton.
- Pieds réglables en hauteur.
- Tension de la bande adhésif réglable.
- Economie d'énergie avec arrêt temporisé de l'entraînement en fin d'enrubannage.
- Guides latéraux symétriques réglable manuellement.
- Machine conforme aux normes CE.



Réglage d'arrêt temporisé électronique

## Consommable

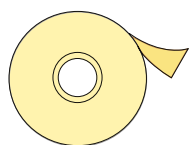

**Ruban adhésif  
KRAFT, BOPP**

Largeur de ruban  
46 - 60mm

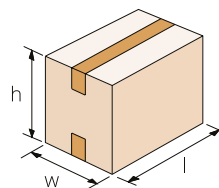

## Dimensions de la boîte

	Min	Max
L	150	∞
W	120	500
H	95	480

## Option

Convoyeur extensible ou fixe

