



SOUDEUSE EN L SEMI-AUTOMATIQUE YS-SL-6045A

Soudeuse en L semi-automatique pour emballage rétractable. La meilleure solution pour le rétrécissement de moyennes séries dans le processus industriels continus.

Descente manuelle de barre de soudure

1 ANNEE
GARANTIE



www.innovexalgerie.com

INNOVEX[®]
Machine

Caractéristiques techniques

Alimentation	1Phase/220V/50-60Hz/1kw
Hauteur de la table	780mm
Lame de soudure	Long 600 × Larg430mm
Dimension minimale du produit	A 50mm x B 50mm x C 10mm
Dimension maximale du produit	A 550 x B 400 x C 300mm
Production moyenne par heure	600 - 800 pcs/heure

- Descente manuelle de barre de soudure
- Poigné de soudure ergonomique robuste et confortable.
- Fonctionnement silencieux et niveau de bruit réduit.
- Convoyeur réglable en hauteur, pour déplacer le produit vers le tunnel de rétraction.
- Lame de soudure revêtu en téflon pour une durée de vie accrue
- Roues verrouillables pour faciliter le déplacement et la fixation de la machine.
- Système de perforation du film pour éviter la formation des bulles d'air
- La machine s'adapte à tout types de tunnels de rétraction, de différentes hauteurs et dimensions



Tableau de contrôle facile à utiliser



Convoyeur à bande motorisé pour déplacer le produit soudé jusqu'au tunnel de rétraction.

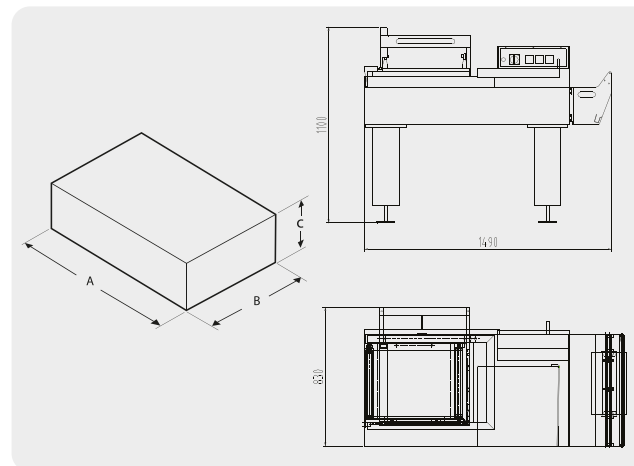

Système électro-magnétique qui assure la fixation de la barre durant la soudure.



Porte-rouleaux facilement réglables, adéquate aux produits de différentes dimensions

Consommable



Film rétractable
POF, PVC, PP
 Dimensions:
 D x E x F
D 640xE 250xF 75mm

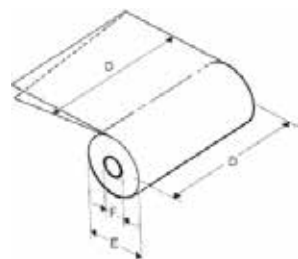

Tunnel de rétraction

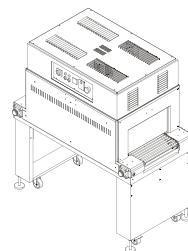

Différents types de tunnels de rétraction sont compatibles avec cette machine

Option

Convoyeur extensible ou fixe

