

FILMEUSE AUTOMATIQUE À SOUDURE CONTINUE YS-ZB-5B

Soudeuse en continue automatique. Le soudage en continu ne comporte pas de limite de longueur; adaptée pour les grands formats jusqu'à 400 mm de largeur, La barre de soudure fonctionne avec un servomoteur de marque Siemens

SICK SIEMENS Schneider Electric OMRON

1 ANNEE
GARANTIE



www.innovexalgerie.com

INNOVEX[®]
Machine

Caractéristiques techniques

Alimentation	3Phases+N 380V/ 3kw
Dimensions min de produit	Larg 55mm x Long 80mm
Dimensions max de produit	Larg 400mm x Long ∞
Hauteur de produit	2mm - 120mm
Pression d'air	6 bars
Vitesse de la machine	40 - 45 paquets / min

- Une cadence de 40 à 45 pièces par minute.
- Système de soudure en continu.
- L'ensemble de l'électronique est géré par un automate SIEMENS avec écran tactile.
- La lame de soudure est fonctionnée par un servo-moteur de marque SIEMENS.
- Vitesse des tapis convoyeurs variable.
- Tapis rapprochant et barre escamotable pour passage petits produits.
- Fin de courses et photocellules de marque SICK
- Récupération motorisée de la chute

Cartérisation par capots plexi-glace avec micro-interrupteurs de sécurité..

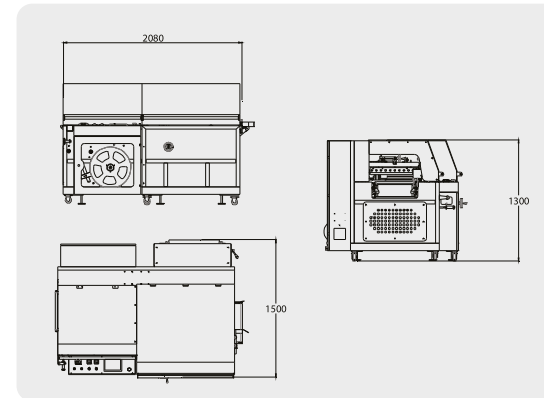

Système de perforation du film pour éviter la formation des bulles d'air



La cellule photoélectrique de sécurité empêche la barre d'étanchéité croisée de contacter l'emballage



La conception de la machine permet une excellente productivité avec une efficacité dans la soudure et une fonctionnalité absolue.



L'interface utilisateur comporte des menus simples pour un fonctionnement facile pour une variété d'applications.



Écran tactile clair, simple et facile à utiliser.

Consommable



Film rétractable POF, PE...
 Largeur minimale 200mm
 Largeur maximale 550mm

Tunnel de rétraction

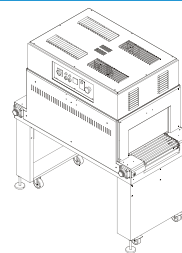

Différents types de tunnels de rétraction sont adaptable à cette machine

Option

Convoyeur extensible ou fixe

