



BANDEROLEUSE À TABLE TOURNANTE 2 TONNES MH-FG-2000A

Filmeuse semi automatique pour le banderolage de palettes par film étirable, elle dépose l'étirable avec programmation de: nombre de tours, nombre montées/ descentes de porte-étirable avec démarrage progressif du plateau tournant.

Table large d'un diamètre de 2000mm et hauteur 3000mm. Vitesse de la table tournante et montée/ descente porte bobine variable.

 PEPPERL+FUCHS  SIEMENS  Schneider Electric

 1 ANNEE GARANTIE



www.innovexalgerie.com

 INNOVEX[®]
Machine

Caractéristiques techniques

Alimentation	AC220V/50Hz/1.25kw
Poids max de la palette	2000kg
Hauteur max de la palette	3000mm
Diamètre du plateau	2000mm
Environnement de la machine	Humidité $\leq 98\%$ Temp $-10^{\circ}\text{C} \sim 40^{\circ}\text{C}$
Vitesse de rotation	0 - 12 r/min
Dimensions de la machine	Long2250×Larg2000×Haut3400 mm

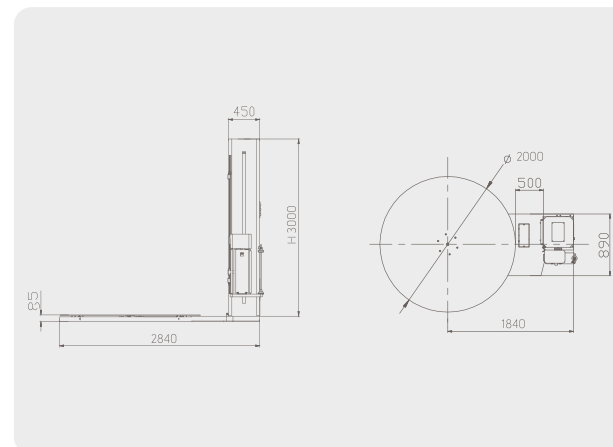

- Photocellule pour la détection de la hauteur de la palette.

- Réglage de tension du film mécanique
- Démarrage progressif pour les charges instables et/ou légères
- Variateur Schneider de réglage de la vitesse de la table tournante.
- Détection de la hauteur de la palette par une photocellule
- Position d'arrêt de la palette sur plateau est le même que celle de démarrage.
- Programmation de nombre de tours et autres fonctions avec un afficheur en Lcd.
- Rampe d'accès au plateau incluse avec la machine.
- Machine conforme aux normes CE.



- Tension de film mécanique et réglage de tension par un moteur réducteur.

Consommable



Film étirable LLDPE
Extensible de 100 à 300%

A. Diamètre interne : $\varnothing 50 \sim \varnothing 76\text{mm}$
 B. Diamètre externe : $\varnothing \leq 280\text{mm}$
 C. Hauteur du rouleau : $100 \sim 500\text{mm}$
 D. Epaisseur du film : $17 \sim 25\mu\text{m}$ (standard)

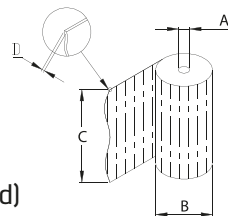

Tableau de fonctionnement avec afficheur Lcd programmable