

Gerbeur électrique compact

# ECL1035M

## AJUSTABLE

1000Kgs / 3500mm



**1** ANNEE  
GARANTIE



# Gerbeur électrique ECL 1035M

<b>Identification</b>	1.2	Type de la machine		ECL 1035 M	
	1.3	Traction		Électrique	
	1.4	Type d'opérateur		Accompagnant	
	1.5	Capacité de charge/charge nominale	Q (Kg)	1000	
	1.6	Distance du centre de gravité	C (mm)	600	
	1.8	Distance du talon des fourches à l'axe (fourches levées/abaissées)	X (mm)	733	
	1.9	Empattement	Y (mm)	1281	
	<b>Poids</b>	2.1	Poids batterie incluse	kg	786
		2.2	Charge à l'essieu, avec charge, avant/arrière	kg	406/980
2.3		Charge à l'essieu, sans charge, avant/arrière	kg	550/236	
<b>Roues</b>	3.1	Roue		Polyurethane (PU)	
	3.2	Dimensions de la roue avant	Ø x w (mm)	220 x 70	
	3.3	Dimensions de la roue arrière	Ø x w (mm)	Ø80 x 93	
	3.4	Roues supplémentaires (dimensions)	Ø x w (mm)	Ø124 x 60	
	3.5	Roues, nombre avant/arrière (x=roues motrices)		1x+1 / 2	
	3.6	Empattement roues de fourches	b10 (mm)	529	
	3.7	Empattement roues stabilisatrices	b11 (mm)	1130-1500	
<b>Dimensions</b>	4.2	Hauteur du mât abaissé	h1 (mm)	2235	
	4.3	Hauteur de levage libre	h2 (mm)	70	
	4.4	Levage	h3 (mm)	3440	
	4.5	Hauteur du mât étendu	h4 (mm)	4020	
	4.9	Hauteur du timon en position de conduite, min./max	h14 (mm)	785/1300	
	4.20	Longueur chariot, talons de fourches inclus	l2 (mm)	700	
	4.21	Largueur totale	b1 (mm)	1250	
	4.22	Dimensions des fourches	s/e/l (mm)	35/100/1150	
	4.25	Largueur hors tout des fourches	b5 (mm)	282-800	
	4.33	Largueur d'allée pour palettes de 1000x1200 dans le sens de la largeur	Ast (mm)	2341	
	4.34	Largueur d'allée pour palettes de 800x1200 dans le sens de la longueur	Ast (mm)	2300	
4.35	Rayon de braquage	Wa (mm)	1485		
<b>Données de performance</b>	5.1	Vitesse de déplacement, avec/sans charge	km/h	4.3/4.5	
	5.2	Vitesse de levée, avec/sans charge	m/s	0.11/0.16	
	5.3	Vitesse d'abaissement, avec/sans charge	m/s	0.13/0.11	
	5.8	Pente franchissable maxi, avec/sans charge	%	5/10	
	5.10	Freinage		Electromagnétique	
<b>Moteur électrique</b>	6.1	Puissance nominale du moteur d'entraînement S2 60 min	kW	0.45	
	6.2	Puissance nominale du moteur de levage à S3 7.5%	kW	2.2	
	6.4	Tension de la batterie, capacité nominale K5	V/Ah	2X 12/ 85 <sup>2</sup> )	
	6.5	Poids de la batterie	kg	2X 25	
	6.6	Consommation électrique selon cycle VDI	kWh/h	0.76	
	<b>Autre</b>	8.1	Type de commande		DC- Speed Control

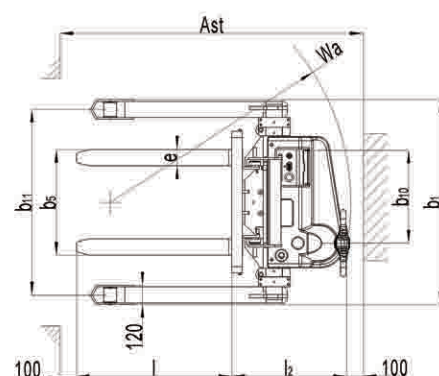
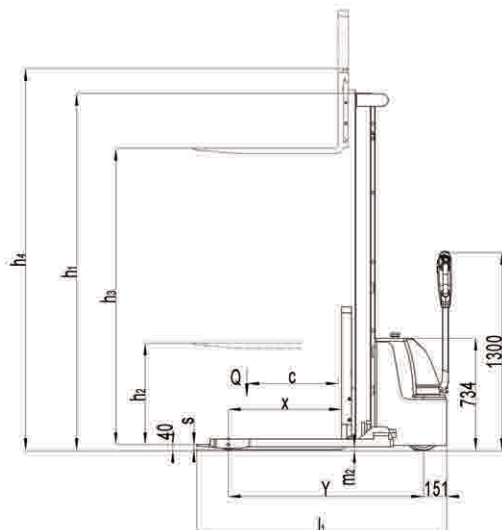



Poignée de commande ergonomique avec bouton d'arrêt d'urgence central ; empêche que l'opérateur se retrouve coincé en faisant rapidement reculer le chariot lorsqu'il est actif



Chargeur intégré: Rechargement de la batterie par un simple branchement sur une prise standard de 220v



Bouton arrêt d'urgence, niveau de batterie et clés pour démarrage du gerbeur.

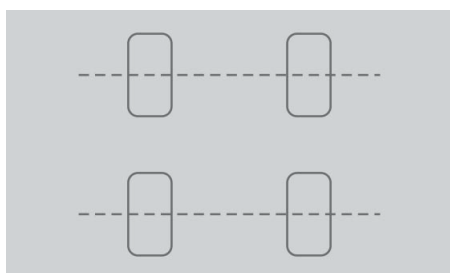

Stabilité : un design à 4 roues avec une commande latérale pour une meilleure visualisation et pour une manœuvrabilité et stabilité parfaite.



Un mât robuste avec un acier profilé dur pour assurer une stabilité et précision optimale et une longue durée de vie.



Deux batteries VRLA sans entretien d'une capacité de 85Ah assurant une durée d'utilisation longue.

- Capacité de 1 T et hauteur jusqu'à 3.5m
- Levée / descente précises par une pompe hydraulique électrique
- Fourches ajustables de 282mm à 800mm
- Accélérateur de vitesse progressive pour un déplacement souple
- Design compacte pour l'utilisation dans les espaces étroits.
- Indicateur de charge/décharge de la batterie.
- Clé de contact
- Fonctions anti-recul et démarrage sur pentes.
- Commande de levage/descente fluide.

#### Innovex manutention Siège

Alger, Babezzouar

Tel: +213 560 05 05 24

E-mail: info@innovexalgerie.com

#### Innovex Ouest

Oran, Bir el Djir

+213 560 05 05 26

ouest@innovexalgerie.com

**INNOVEX**<sup>®</sup>  
MANUTENTION



[www.innovexalgerie.com/manutention](http://www.innovexalgerie.com/manutention)