

Gerbeur électrique

ECL 15B

ECONOMY

1500Kgs / 3600mm



1 ANNEE
GARANTIE



Gerbeur électrique ECL15B

Identification	1.2	Modèle		ECL15B
	1.3	Traction		Batterie
	1.4	Type d'opérateur		Piéton
	1.5	Capacité de charge/charge nominale	Q (tonne)	1.5
	1.6	Distance du centre de gravité	C (mm)	600
	1.8	Distance du talon des fourches à l'axe des roues	X (mm)	700
	1.9	Empattement	Y (mm)	1283
Poids	2.1	Poids en ordre de marche, batterie incluse	kg	782
	2.2	Charge à l'essieu, avec charge, roue motrice/roue stabilisatrices/roues bras-support	kg	722 / 1560
	2.3	Charge par essieu, mât rétracté sans charge, roue motrice/roues de bras-support	kg	238
Roues	3.1	Roue motrice/roue de bras-support		Polyuréthane (PU)
	3.2	Dimension de roue avant	Ø x w (mm)	Φ220×70
	3.3	Dimension de roue arrière	Ø x w (mm)	Ø 80 x 70
	3.4	Roues supplémentaires (dimensions)	Ø x w (mm)	Ø 100 x 50
	3.5	Roues, nombre avant/arrière (x = roues motrices)		1x+1/4
	3.6	Empattement roues bras-support	b10 (mm)	557
	3.7	Largeur de voie, arrière	b11 (mm)	410 / 525
Dimensions	4.2	Hauteur, mât abaissé	h1 (mm)	2280
	4.3	Levée libre	h2 (mm)	78
	4.4	Course d'élévation	h3 (mm)	3615
	4.5	Hauteur, mât déployé	h4 (mm)	4005
	4.9	Hauteur du timon en position de conduite, mini/maxi	h14 (mm)	710 / 1245
	4.15	Hauteur, fourche abaissée	h13 (mm)	85
	4.19	Longueur hors tout, plate-forme relevée/abaissée	l1 (mm)	1830
	4.20	Longueur jusqu'à l'avant des fourches, plate-forme relevée/abaissée	l2 (mm)	681
	4.21	Largeur hors tout	b1 (mm)	820
	4.22	Dimensions des fourches	s/e/l (mm)	60/180/ 1150
	4.25	Largeur entre fourches	b5 (mm)	570 / 685
	4.32	Garde au sol, centre de l'empattement	m2 (mm)	25
	4.33	Largeur d'allée pour palettes de 1000x1200 dans le sens de la largeur	Ast (mm)	2317
	4.34	Largeur d'allée pour palettes de 800x1200 dans le sens de la longueur	Ast (mm)	2261
4.35	Rayon de giration, plate-forme relevée/abaissée	Wa (mm)	1474	
Données de performance	5.1	Vitesse de déplacement, avec/sans charge	km/h	4.4 / 4.7
	5.2	Vitesse de levage, avec/sans charge	m/s	0.105 / 0.17
	5.3	Vitesse de descente, avec/sans charge	m/s	0.126 / 0.126
	5.8	Capacité de charge pour un centre de gravité ≥ 3200 à 3600mm / 2900 à 3400mm	%	5 / 10
	5.10	Freinage		Electromagnétique
Moteur électrique	6.1	Puissance nominale du moteur de traction (S2 60 min)	kW	0.75
	6.2	Puissance nominale du moteur de levage (S3 15 %)	kW	2.2
	6.3	Batterie selon DIN 43531/35 /36 A, B, C, non		No
	6.4	Tension de la batterie, capacité nominale K	V/Ah	4x12/60
	6.5	Poids de la batterie	kg	2x20
	6.6	Consommation électrique selon cycle VDI	kWh/h	0.5
Autres	8.1	Type de commande		DC-Sped Control
	8.4	Niveau sonore aux oreilles du conducteur conforme à EN 12 053	dB(A)	<70

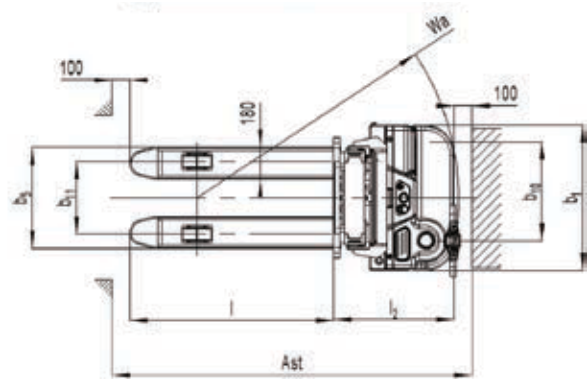
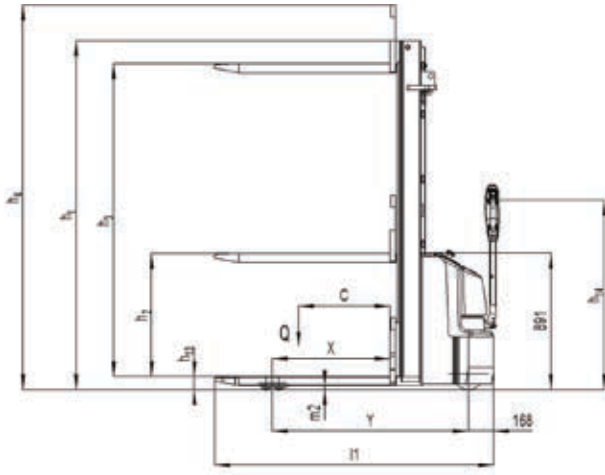

Une capacité de charge jusqu'à 1500kg avec une aptitude de surmonter des rampes d'un angle de 5/10% (Avec charge/Sans charge) ce qui facilite la manœuvrabilité du gerbeur dans les quais de chargement et le déplacement dans les entrepôt dans différentes conditions



Le timon est composé de PA6 à 30% de fibre de verre, ayant une résistance élevée.



Accès pratique et rapide à n'importe quel composant du camion, aucun élément n'est situé dans des zones difficiles d'accès. Aucun outil spécial n'est requis



indicateur de décharge profonde de la batterie.

Innovex manutention Siège

Alger, Babezzouar

Tel: +213 560 05 05 24

E-mail: info@innovexalgerie.com

Innovex Ouest

Oran, Bir el Djir

+213 560 05 05 26

ouest@innovexalgerie.com

INNOVEX[®]
MANUTENTION



www.innovexalgerie.com/manutention